

КУЗОВ

Автомобили BMW имеют несущий кузов. Днище, борта, крыша и задние крылья сварены друг с другом. Поэтому крупные повреждения кузова могут устраняться только на станциях обслуживания.

Капот моторного отсека, двери, крышка багажника и передние крылья крепятся на болтах и могут легко заменяться. При установке следует строго выдерживать зазоры, в противном случае, например, будет стучать дверь или возникнут шумы от набегающего воздушного потока. Зазор должен во всяком случае быть параллельным, то есть размер зазора по всей длине сопрягаемых деталей кузова должен быть одинаков. Допустимое отклонение от параллельности составляет 0,5 мм.

СНЯТИЕ И УСТАНОВКА ПЕРЕДНЕГО БАМПЕРА

Снятие

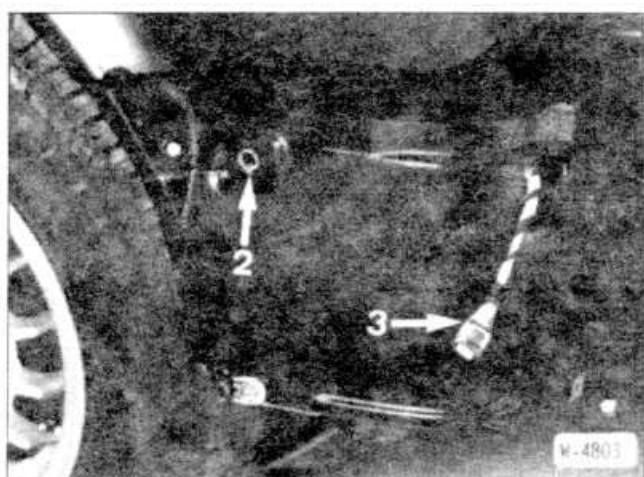

• Отвернуть в колесных нишах с каждой стороны болты -2- крепления бампера.

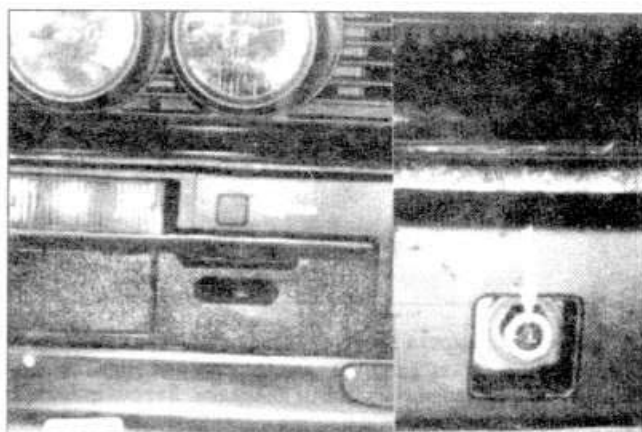

• Отжать отверткой с каждой стороны из профиля бампера защитные колпачки (стрелка) и вывернуть болты -1-. При этом помощник должен придерживать бампер.

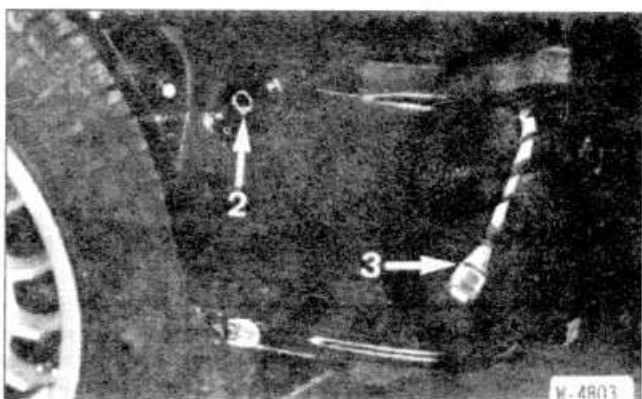

• С обеих сторон отсоединить разъемы указателей поворотов.

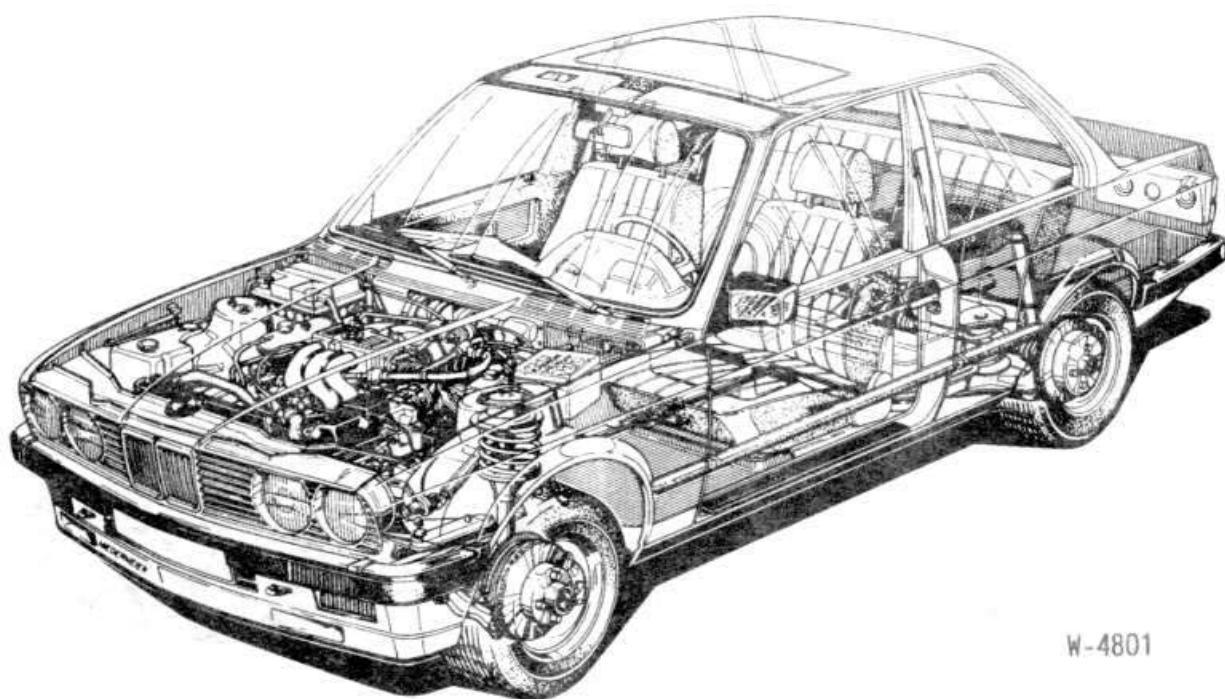

W-4801

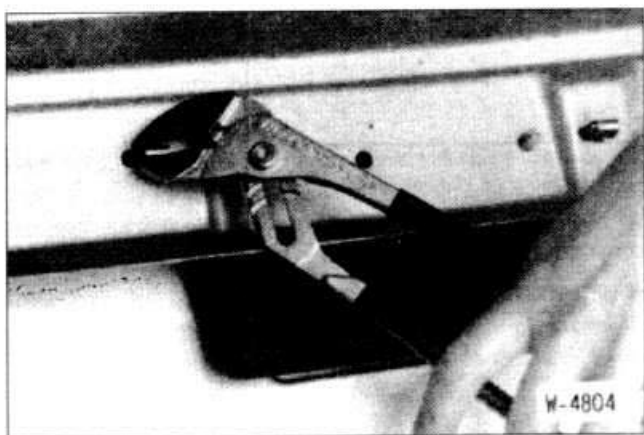

- Открыть капот моторного отсека.
- Отвернуть 2 винта -А- декоративной решетки фар.
- Отжать отверткой 3 скобы -В-.
- Снять декоративную решетку фар.

Установка

- Вставить декоративную решетку фар и закрепить 3 скобами сверху.
- Снизу завернуть 2 винта декоративной решетки фар.

СНЯТИЕ И УСТАНОВКА ЗАДНЕГО БАМПЕРА

Снятие



- Отвернуть в колесных нишах с каждой стороны болты крепления бампера (стрелка).

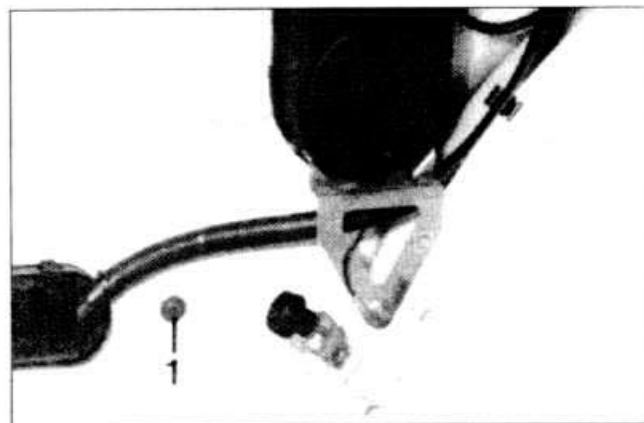

- Открыть багажный отсек. С каждой стороны изнутри задка отвернуть болты -1- крепления бампера. Облицовка багажного отсека при этом не снимается, для болта в облицовке предусмотрено отверстие. С правой стороны автомобиля пред-

• При необходимости замены накладки бампера сжать запорные крюки всех зажимов накладки. Снять профиль бампера. При установке заменить зажимы накладки. Ввести отвертку в зажим и вставить зажим в бампер.

Установка

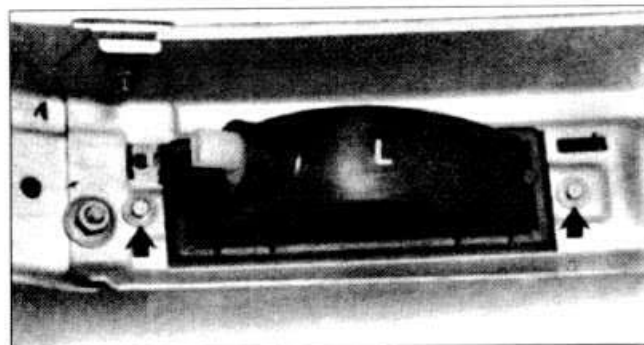

- Если заменялись указатели поворотов, обращать внимание на их установочное положение. Корпуса фонарей указателей поворотов имеют маркировку R (правый) или L (левый).
- Подсоединить разъемы указателей поворотов.
- Поставить с помощником бампер в горизонтальном положении.
- Ввернуть спереди в балку 2 болта, не затягивая их.
- Завернуть в каждой колесной нише по одному болту крепления бампера.
- Затянуть спереди обе гайки -1- бампера и надеть защитные колпачки.
- Проверить функционирование указателей поворотов.

СНЯТИЕ И УСТАНОВКА ДЕКОРАТИВНОЙ РЕШЕТКИ ФАР

Снятие

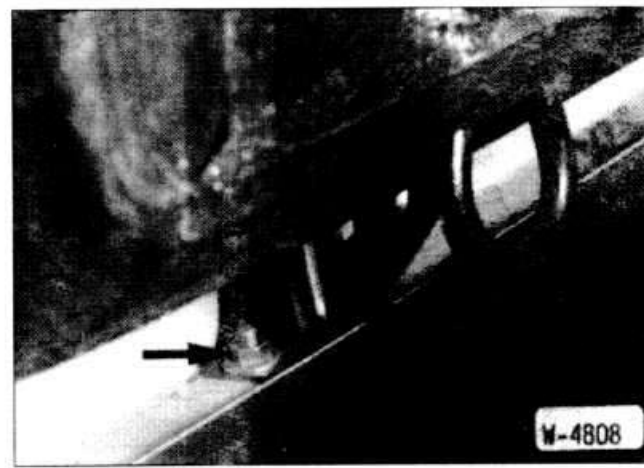
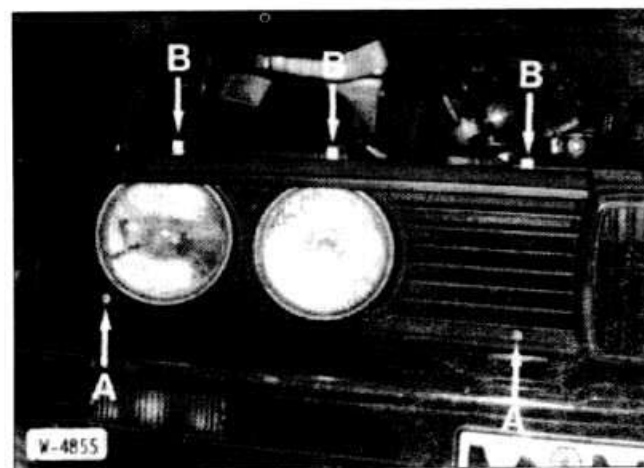

варительно снять полку для аварийного треугольника.

- Отвернуть изогнутым накидным ключом 13 мм с обеих сторон автомобиля снизу болты (стрелка) с кронштейнов бампера. При этом помощник должен придерживать бампер.
- Осторожно с помощником вытянуть бампер назад.

Установка

- Осторожно с помощником поставить бампер в горизонтальном положении и закрепить 2 болтами на кронштейнах, не затягивая болты.
- С каждой стороны завернуть в колесных нишах болты крепления концов бампера.
- Завернуть болты с каждой стороны в багажном отсеке.
- Вывести бампер и затянуть все болты крепления бампера.
- Установить полку для аварийного треугольника в багажном отсеке.

СНЯТИЕ И УСТАНОВКА ПЕРЕДНИХ КРЫЛЬЕВ

Снятие

- Отжать широкой пластмассовой лопаткой декоративный молдинг.
- Снять декоративную решетку фар.
- Снять передний бампер.

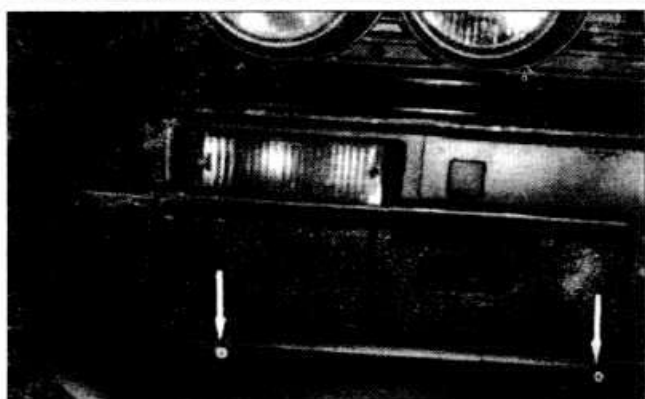

- Открыть капот моторного отсека, снять с переднего крыла уплотнение -9-.
- Отвернуть верхние болты и 3 крепления переднего крыла.
- Отвернуть 2 болта -11- в районе фар сверху и снизу.
- Отвернуть болт -5-.
- Отвернуть снизу снаружи болт -12-.
- Отвернуть изнутри в колесной нише болты -13-.
- Переднее крыло крепко сидит на средстве защиты днища. Поэтому для отделения крыла требуется фен, развивающий температуру не менее 600°C.
- Поставить фен с плоской насадкой в области -А- переднего крыла и размягчать им средство защиты днища. После этого размягчить средство защиты днища в области -В- прилега-

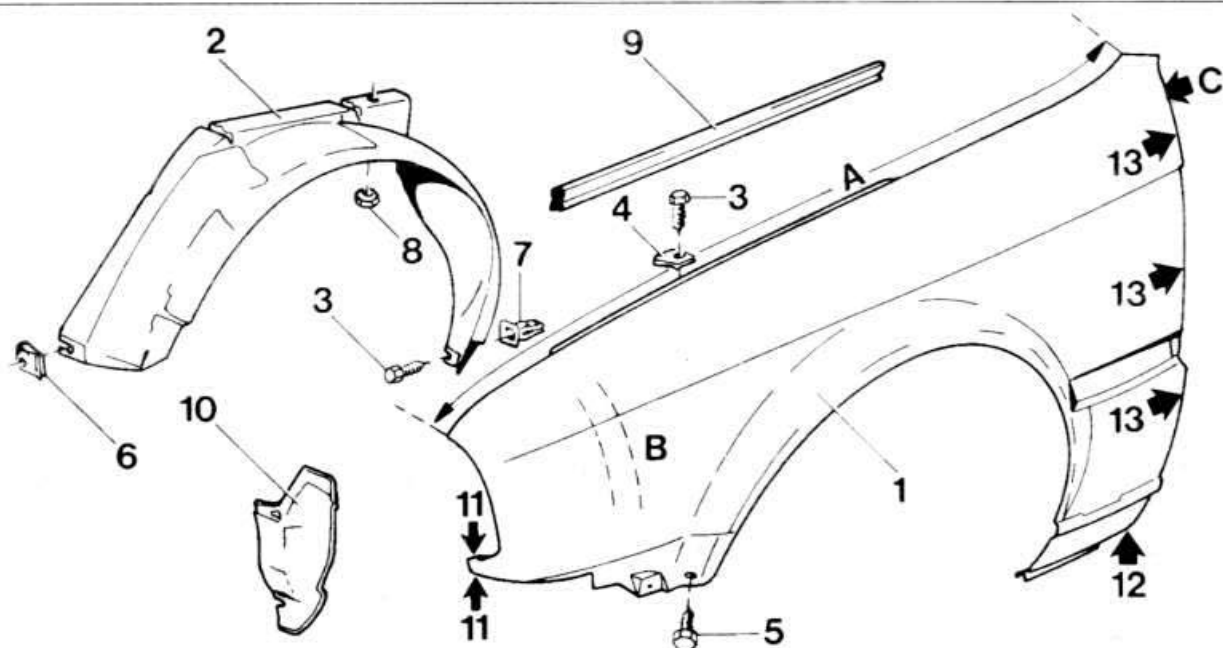

- | | | | |
|-----------------------------|-------------------|------------------------|---|
| 1 Переднее крыло | 5 Болт-саморез | 9 Уплотнение | 13 Болты |
| 2 Локер переднего крыла | 6 Плоская гайка | 10 Щиток колесной ниши | А, В, С — Места наложения средства для защиты днища |
| 3 Болты | 7 Распорная гайка | 11 Болты | |
| 4 Вставленная плоская гайка | 8 Гайка | 12 Болт | |

ния крыла (она наиболее важна), потому что иначе при снятии крыло может деформироваться.

- Снять переднее крыло.

Установка

- Очистить контактные поверхности переднего крыла и при необходимости отшлифовать крыло.
- Наложить на контактные поверхности крыла обычную уплотняющую ленту для передних крыльев.
- Поставить переднее крыло, выровнять и привернуть (W-4811).
- Уплотнить переднее крыло в области -С-.
- Если требуется, покрасить крыло.
- Нанести с внутренней стороны переднего крыла средство защиты днища.
- Поставить внутри на паз крыла уплотнение -9-.
- Привернуть локер и щиток (W-4811).
- Закрепить зажимами на переднем крыле декоративный молдинг.
- Если имеется спойлер, привернуть его.
- Установить передний бампер (см. раздел «Снятие и установка переднего бампера»).
- Поставить колесо с соблюдением сделанной маркировки положения диска на ступице. Опустить автомобиль и перекрестно затянуть колесные болты моментом 110 нм.
- Установить декоративную решетку фар (см. раздел «Снятие и установка декоративной решетки фар»).
- Установить фары (см. раздел «Снятие и установка фар»).

СНЯТИЕ И УСТАНОВКА КАПОТА МОТОРНОГО ОТСЕКА

Снятие

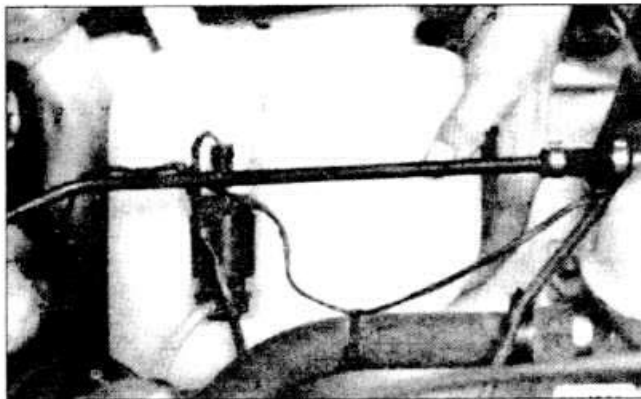

- Снять водяной бачок омывателя.
- Отсоединить с нижней стороны водяного бачка шланг жиклеров омывателя и закрыть бачок подходящей пробкой или слить воду.
- Вытянуть шланг жиклеров омывателя к капоту.

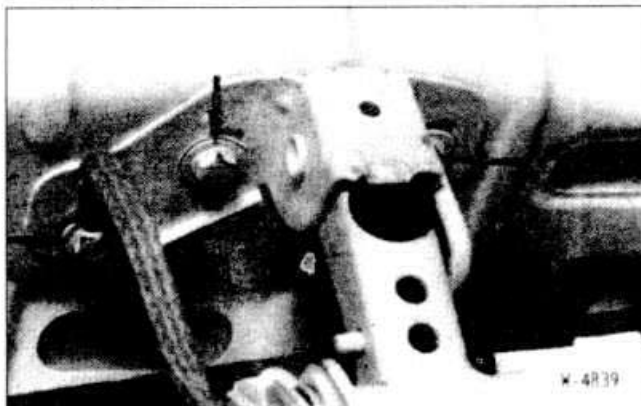

- Если капот будет устанавливаться повторно, отметить фломастером положение болтов.

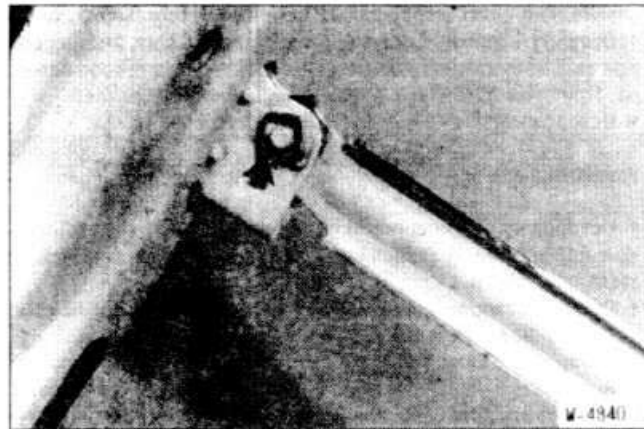

- Отжать зажим отверткой, вытащить палец. При этом помощнику должен удерживать капот.
- Отвернуть болты капота, снять с помощником капот.

Установка

- Поставить с помощником капот. Ввернуть болты капота с соблюдением сделанной маркировки.
- Вставить фиксирующий палец капота и закрепить его зажимом.
- Установить водяной бачок омывателя. Проложить шланг жиклеров омывателя и подсоединить его к водяному бачку. Залить воду в бачок.
- Закрыть капот моторного отсека и проверить положение капота по отношению к передним крыльям. Если требуется, произвести выставку капота моторного отсека.

ПОДГОНКА КАПОТА МОТОРНОГО ОТСЕКА

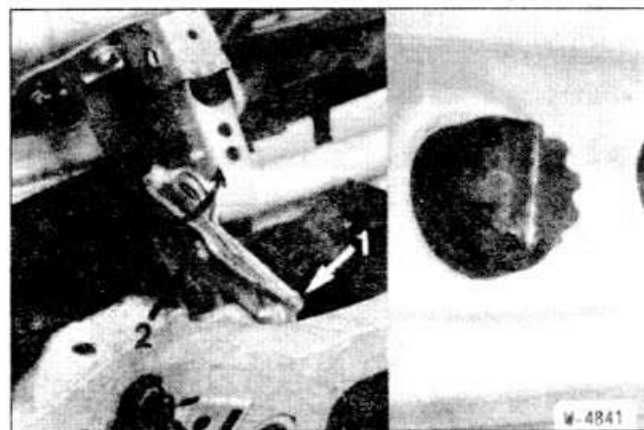

- Полностью ввернуть левый и правый буферы.

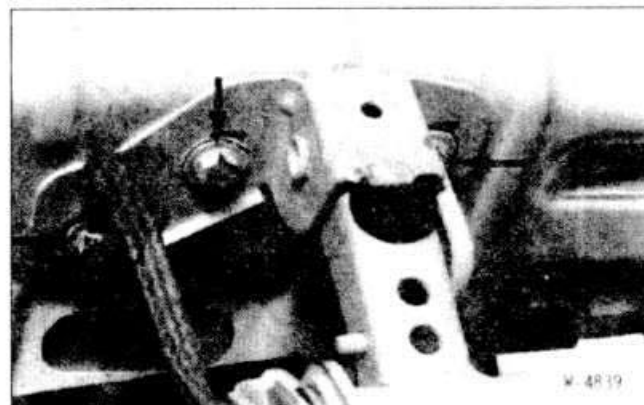

- Отпустить болты слева и справа.

- Выровнять капот моторного отсека по боковым стенкам спереди и по бокам.

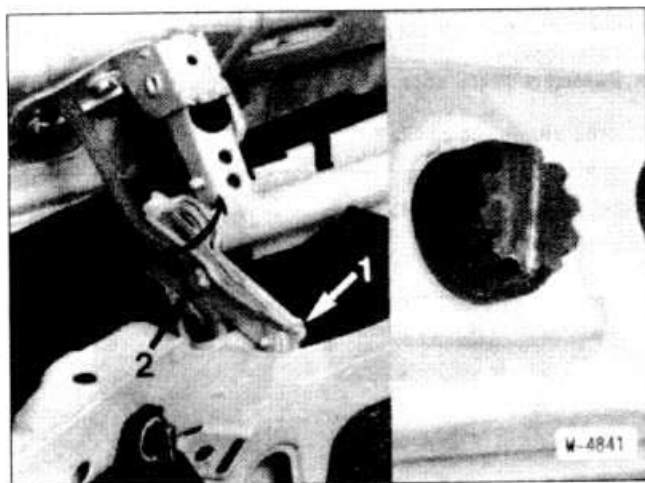

- Произвести выставку по высоте. Для этого ослабить болты -1- и -2- с обеих сторон и сместить капот вверх или вниз.
- Капот моторного отсека должен быть выставлен по высоте так, чтобы он располагался примерно на 1 мм ниже боковых стенок (передних крыльев).

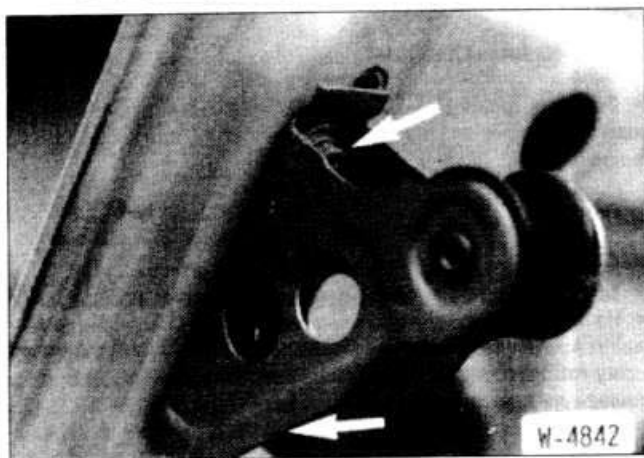

- Отрегулировать направляющий ролик в задней части капота. Для этого ослабить болты.
- Переместить кронштейн с роликом так, чтобы ролик беспрепятственно закликивал в защелку. Соблюдать просвет между боковой стенкой и капотом моторного отсека.

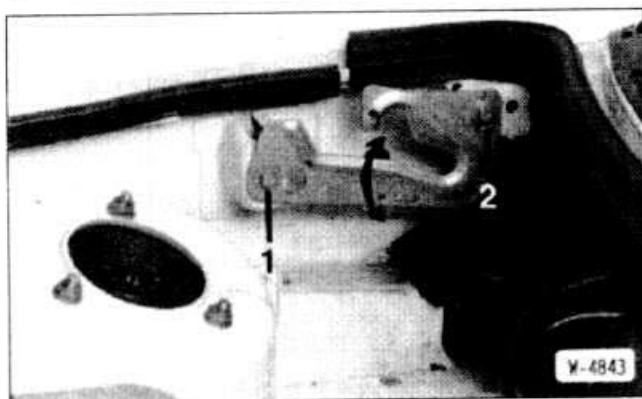

- Ослабить болты -1- и -2-. Выставить защелку так, чтобы в закрытом положении капот моторного отсека был на одном уровне с боковой стенкой.
- Вывернуть буферы так, чтобы они слегка прижимались капотом и капот моторного отсека был на одном уровне с боковой стенкой.

ПОДГОНКА ДВЕРИ ЗАДКА

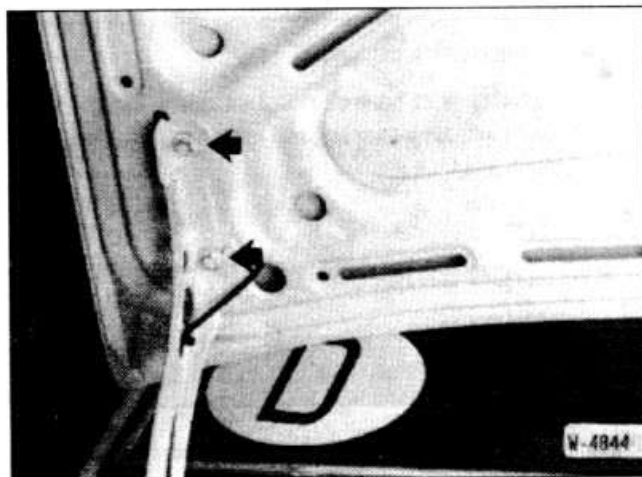

- При необходимости перестановки двери задка выше на петлях отвернуть болты и подложить под них прокладочные шайбы.

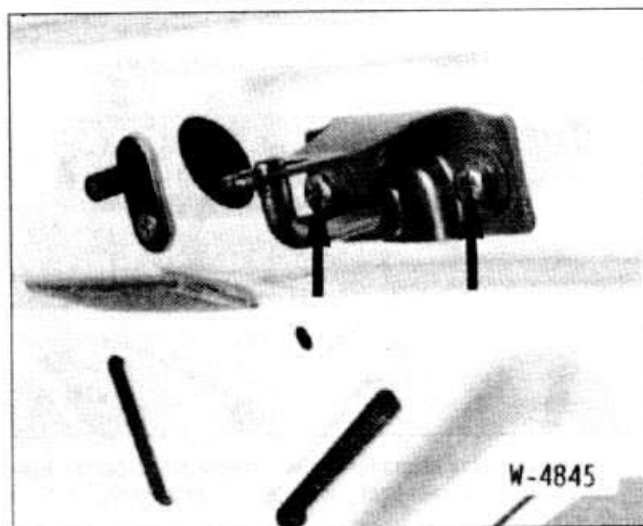

- Подгонка двери задка в проеме кузова: Ослабить крепление запорной скобы и выровнять по нижней части замка.

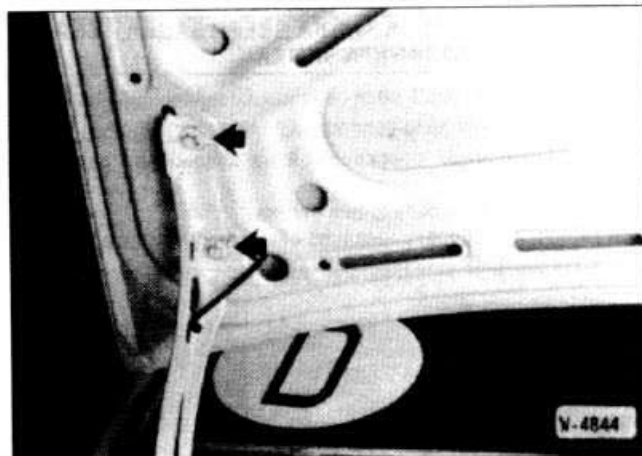

- Ослабить болты.
- Закрыть дверь задка и выровнять ее по проему кузова.
- Затянуть болты.

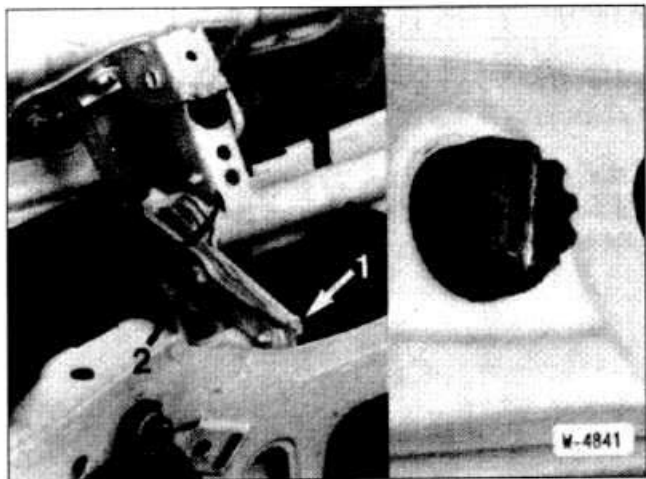

- Для выставки двери задка по высоте полностью вывернуть левый и правый буферы.

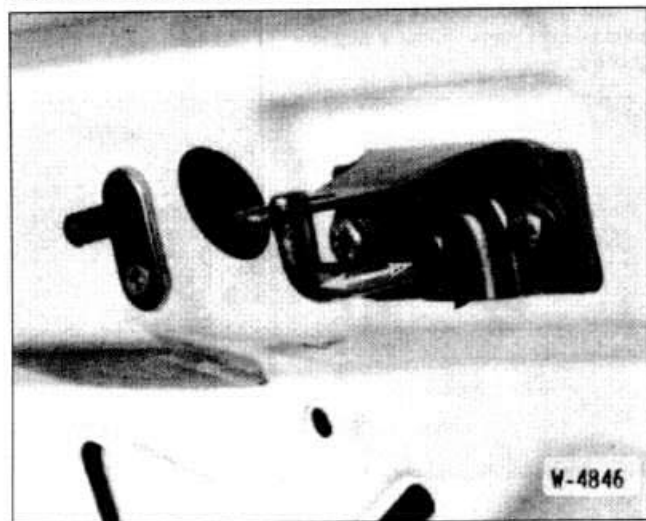

- Поворотом гайки выставить длину запорной скобы так, чтобы дверь задка в закрытом положении находилась на 1 мм ниже боковых стенок.
- Вывернуть буферы так, чтобы они слегка прижимались дверью и дверь задка находилась на одном уровне с боковой стенкой.

СНЯТИЕ И УСТАНОВКА ЗАМКА ДВЕРИ ЗАДКА / СНЯТИЕ И УСТАНОВКА ЦИЛИНДРА ЗАМКА

Снятие

- На автомобилях с накладкой на багажнике снять накладку.
- Откинуть коврик багажного отсека.
- Немного приподнять нижнюю облицовку и вытащить ее.



- Отвернуть со стороны багажного отсека 3 винта замка. Придерживать цилиндр замка снаружи, чтобы он не упал.
- На автомобилях с системой замков с центральным управлением: отсоединить соединительную тягу -А- от исполнительного мотора.
- Вытащить замок вбок.

Снятие цилиндра замка

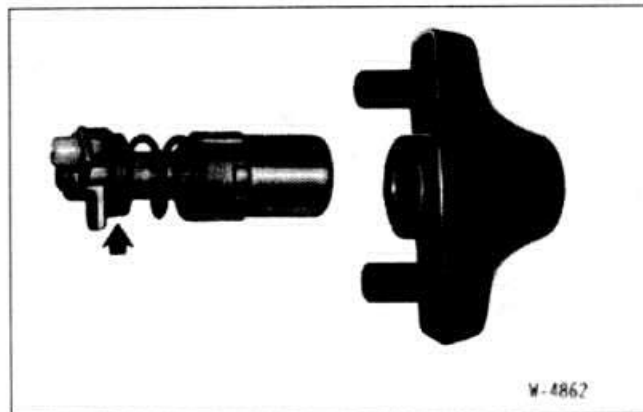

- Подцепить отверткой стопорное кольцо цилиндра замка. Вытащить цилиндр замка.

Установка цилиндра замка

- Вставить цилиндр замка в крепление. Вставить стопорное кольцо. Обеспечить правильную посадку стопорного кольца в проточке.

Установка

- Вставить замок, придерживая цилиндр замка снаружи.
- Закрепить замок 3 винтами. Не забыть поставить прокладку.
- На автомобилях с системой замков с центральным управлением: подсоединить соединительную тягу к исполнительному мотору и затем вставить ее в цилиндр замка. Для этого повернуть пластмассовый зажим так, чтобы выемка была обращена вниз. После этого вставить соединительную тягу отверткой.
- Проверить функционирование замка и системы замков с центральным управлением.
- Установить облицовку багажного отсека.
- На автомобилях с накладкой на багажнике: установить накладку.

ЗАМЕНА ДЕКОРАТИВНЫХ МОЛДИНГОВ

Декоративные молдинги крепятся на элементах кузова на пластмассовых распорных зажимах.

Снятие

- Снимать декоративные молдинги руками или подцеплять их широкой пластмассовой лопаткой.
- Внимание:** В зависимости от места установки один или оба конца молдинга могут быть привернуты винтами изнутри.

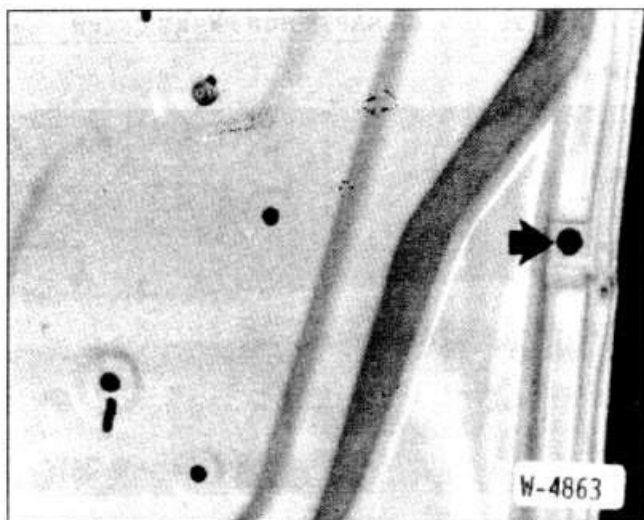

- Пример: нижняя часть двери водителя. Снять колпачок (стрелка) изнутри на двери. Отвернуть расположенную под колпачком пластмассовую гайку.

Установка

- Как правило, пластмассовые гильзы зажимов снимаются вместе с молдингом. Поэтому сначала следует снять гильзы со штифтов и вставить их в отверстия соответствующего элемента кузова.
- Погнутый молдинг выправить перед установкой.
- После этого выровнять декоративный молдинг по отверстиям и защелкнуть. При необходимости пристукивать молдинг ладонями.
- Если снимались винты, ввернуть их.

СНЯТИЕ И УСТАНОВКА ОБЛИЦОВКИ БАГАЖНОГО ОТСЕКА

Снятие

- Соответствующей выколоткой выгнать штифты -А- из крепежных зажимов.
- Вытащить облицовку.

Установка

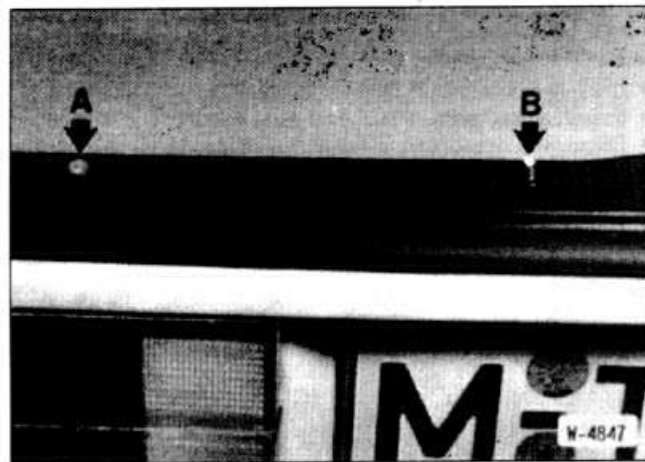

- При установке загнать штифты -В- в зажимы.

СНЯТИЕ И УСТАНОВКА ДВЕРЕЙ

Снятие

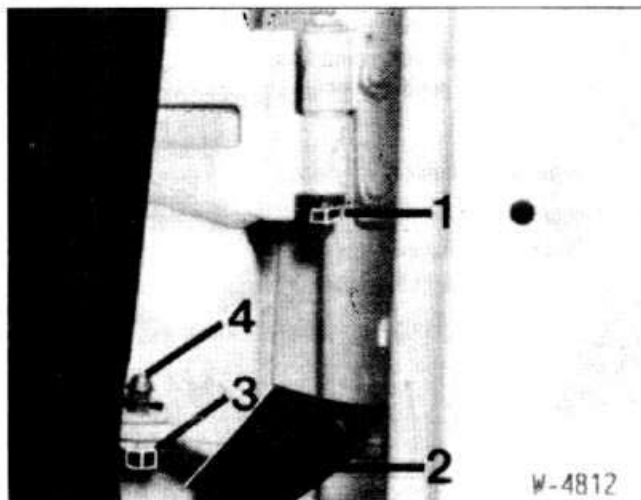

- Ключом 10 мм на шарнирном удлинителе отвернуть болт -1- на каждой петле.
- Снять уплотнение -2- тормоза двери.
- Отжать отверткой с пальца -4- стопорное кольцо -3- .
- Выгнать молотком палец -4-, при необходимости подпереть молотком тормоз двери.

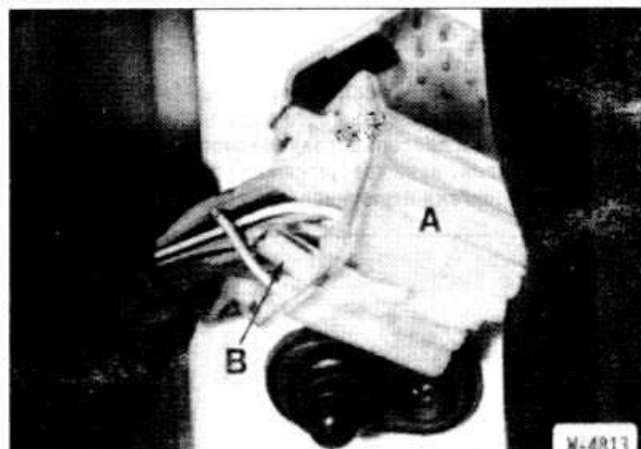

- На автомобилях, имеющих в дверях электрические потребители, например систему замков с центральным управлением, электрические стеклоподъемники или наружное зеркало с электроприводом, снять защитный колпачок с разъема -А- и вытащить разъем из дверной стойки.

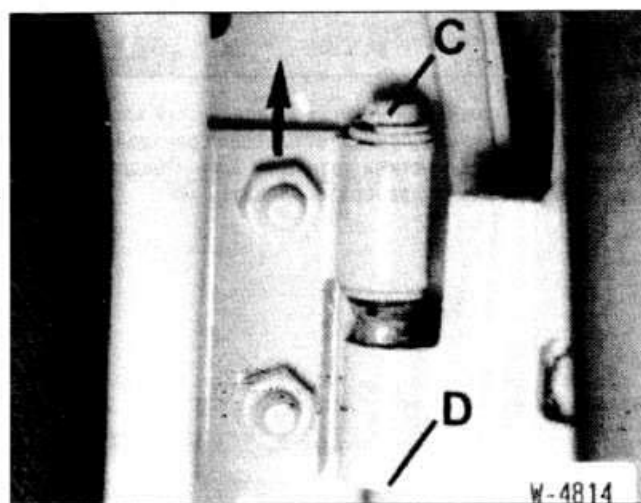

Установка

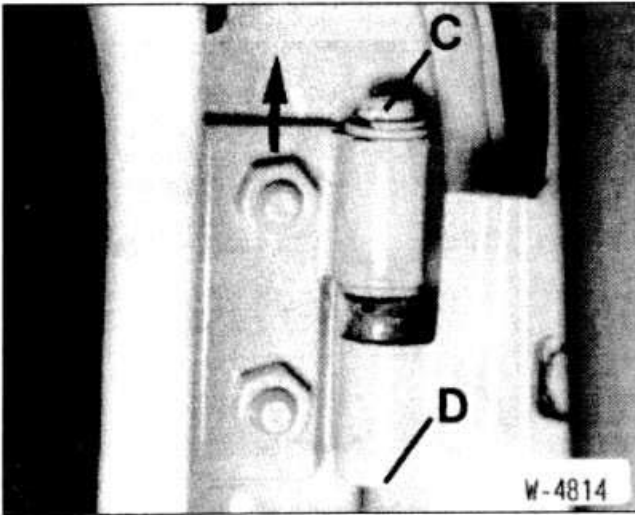

- Вставить с помощью помощника дверь в шарниры -D- в направлении от пальца -С-. Регулировка положения двери производится перемещением дверных петель в прорезях в двери или установкой прокладочных шайб в петлях. При повторной установке той же двери регулировка, как правило, не требуется.
- Завернуть болт в каждую петлю.
- Загнуть молотком палец тормоза двери и закрепить его стопорным кольцом.
- Поставить уплотнение на тормоз двери.
- Если имеется разъем электрических потребителей в двери, подсоединить его и надеть на него защитный колпачок.
- Закрыть дверь и проверить равномерность просвета между дверью и кузовом; если требуется, ослабить болты на дверных петлях и болтами отрегулировать дверь.



- Ослабить стержневым ключом T40 запорный клин и переместить его так, чтобы поверхность двери совпала с поверхностью кузова. Допустима разница в 1 мм. Предварительно заменить изношенные запорные клинья.

СНЯТИЕ И УСТАНОВКА НАРУЖНОЙ РУЧКИ ДВЕРИ

Снятие

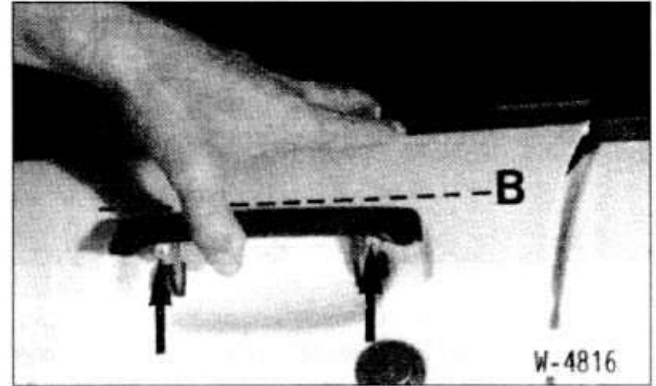

- Поднять ручку и вывернуть 2 винта.

Установка

- Поставить наружную ручку и завернуть 2 винта. Закрепить наружную ручку так, чтобы она прилегалла к двум резиновым буферам, а верхний край ручки образовывал с желобком -В- одну линию.

СНЯТИЕ И УСТАНОВКА ОБЛИЦОВКИ ДВЕРИ

Снятие

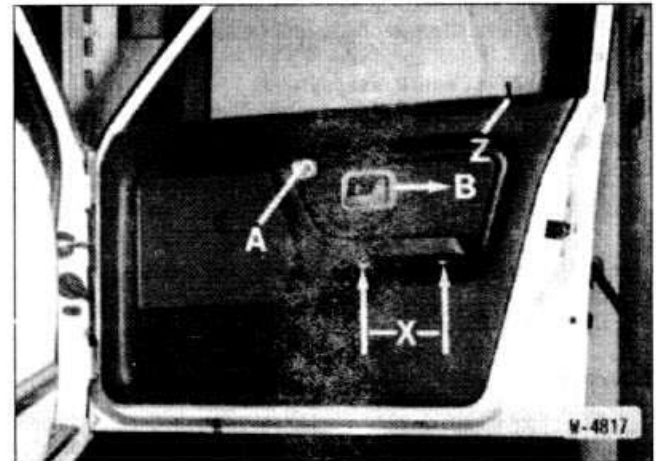

- Отвернуть кнопку -Z- блокировки двери.
- Сдвинуть накладку -В- назад и вытащить.
- Подцепить отверткой накладку -А- подлокотника и отвернуть расположенный под ней винт.
- Отвернуть винты -Х- подлокотника. Потянуть подлокотник вперед и высвободить.



- На автомобилях с наружным зеркалом с электроприводом: вытащить кнопку управления зеркалом, подцепить маленькой отверткой и вытащить выключатель, отсоединить разъем выключателя.

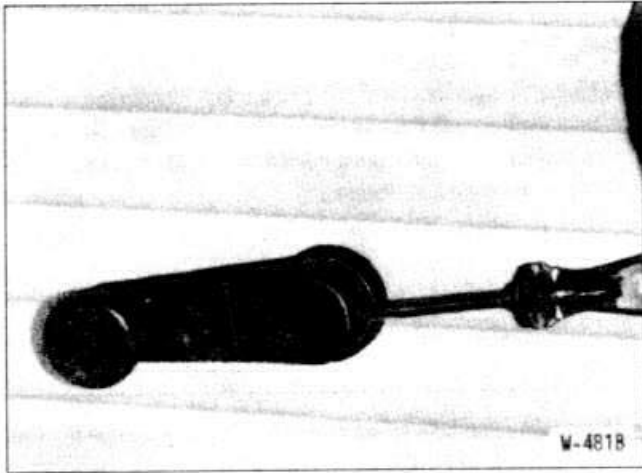

- На автомобилях со стеклоподъемником: снять накладку с рукоятки.

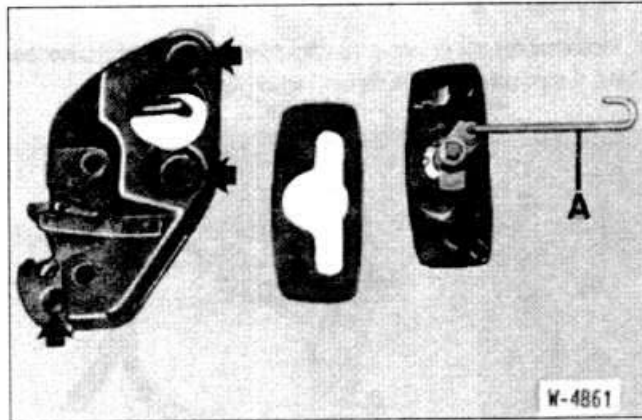

- Отжать стопор (стрелка) отверткой или вывернуть винт.



- Оттянуть облицовку от двери в области зажимов и снять вверх. Как правило, вместе снимается и уплотнение проема окна.

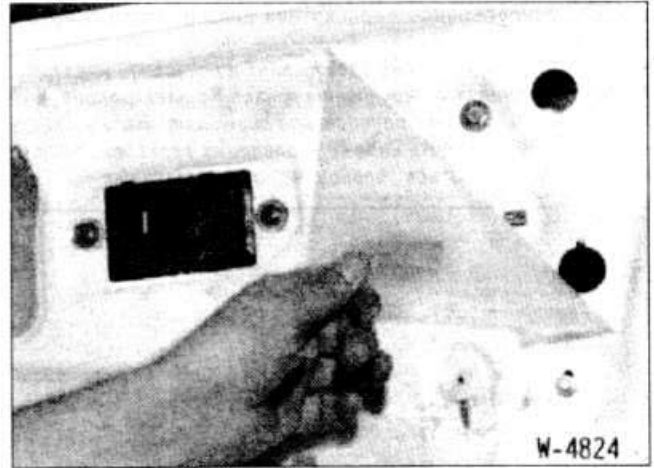

- Если имеется пленка, осторожно стянуть ее из дверного выреза.

Установка

- Аккуратно наклеить пленку на вырез двери.
Внимание: Пленка не должна быть поврежденной, иначе в салоне будут сквозняки. Небольшие порывы можно заклеить липкой лентой.

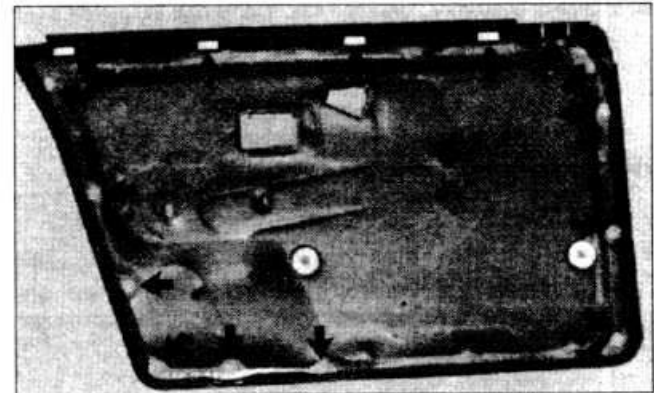

- Проверить наличие всех зажимов на облицовке двери. Поврежденные зажимы заменить.
- Закрепить зажимами уплотнение шахты двери на облицовке.
- Вставить облицовку в дверь сверху, сначала прижав ее к шахте двери спереди, а затем сзади, и немного выровнять ее по двери.
- Прижать облицовку к двери в местах зажимов.
- Завернуть кнопку -Z- блокировки двери.
- Поставить сзади накладку -B- и вдвинуть ее в прорезь.
- Вставить снизу подлокотники в полку в двери и сдвинуть

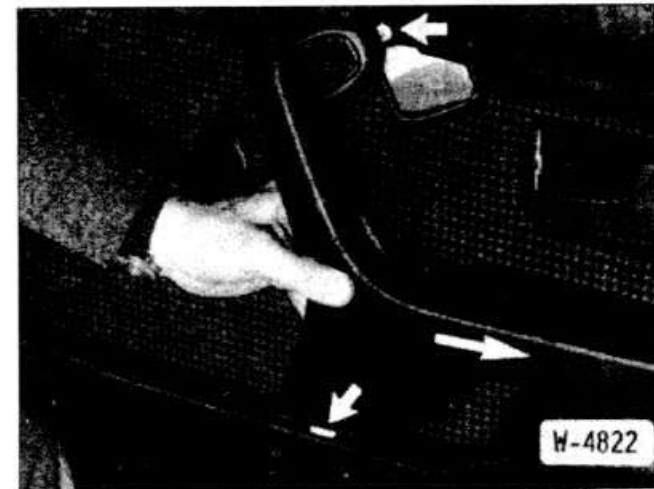

вперед, одновременно подлокотник должен войти сверху в прорезь.

- Ввернуть в подлокотник сверху винт и поставить накладку.
- На автомобилях с наружным зеркалом с электроприводом подсоединить разъем к переключателю. Выключатель вставить в подлокотник. Надеть кнопку управления зеркалом. Кнопка может устанавливаться только в одном положении.

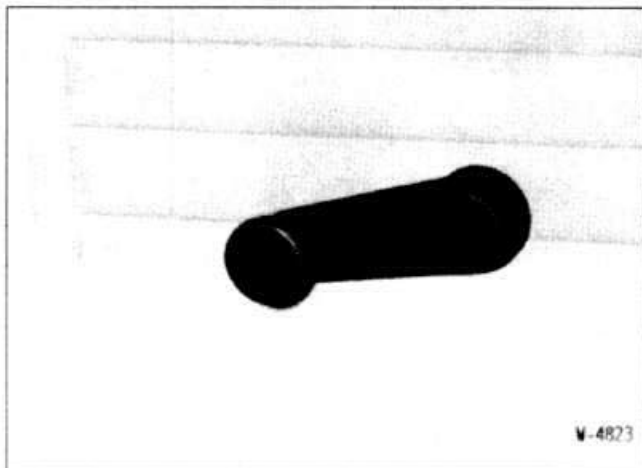

- На автомобилях с механическим стеклоподъемным механизмом надеть рукоятку с шайбой так, чтобы при закрытом окне рукоятка была направлена вперед.
- Закрепить рукоятку стопором или винтом. Надеть на рукоятку накладку.

СНЯТИЕ И УСТАНОВКА СТЕКЛОПОДЪЕМНОГО МЕХАНИЗМА / РЕГУЛИРОВКА СТЕКОЛ

Снятие

- Снять внутреннюю облицовку двери.

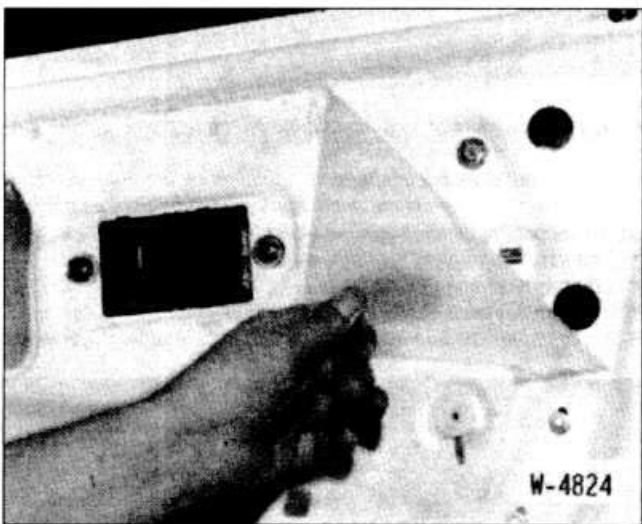

- Осторожно снять пленку с выреза двери.

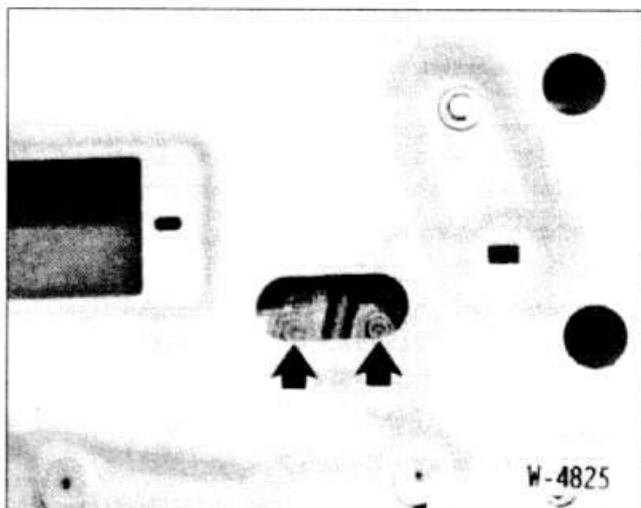

- Установить стекло в такое положение, чтобы в вырезе были видны болты крепления.
- Отвернуть два болта крепления стекла.

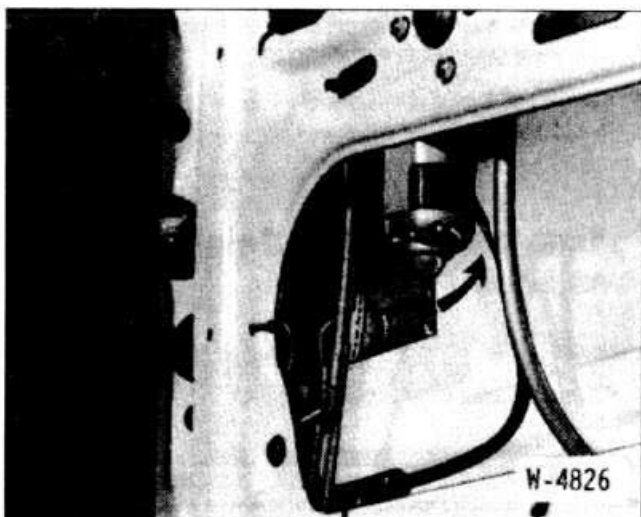

- Отклонить стекло вперед из направляющего ролика.
- Опустить стекло.

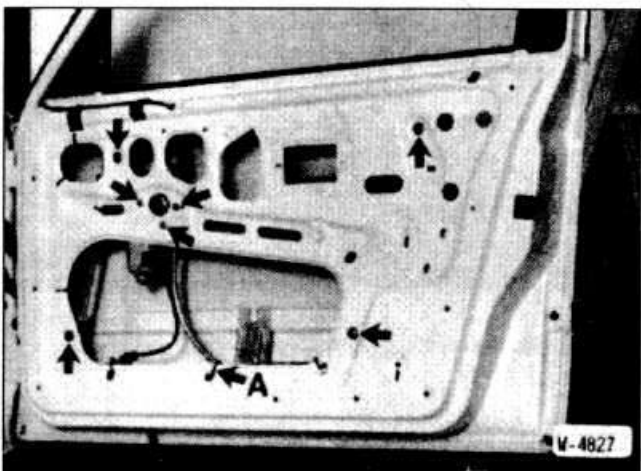

- Отвернуть болты стеклоподъемного механизма.
- Разрезать кабельную стяжку.
- На автомобилях с электроприводом стеклоподъемного механизма: отсоединить разъем, освободив кабельный хомут.

Установка

- Вставить стеклоподъемный механизм снизу, выровнять и привернуть болтами.
- Приподнять стекло, вставить спереди в направляющую и сзади закрепить 2 болтами. При необходимости повернуть стеклоподъемный механизм так, чтобы задние болты крепления были видны в прорези.

Регулировка стекла

- Закрывать окно.
- Стеклоподъемный механизм должен быть смонтирован без напряжений, в противном случае ослабить болты крепления механизма и выровнять стеклоподъемный механизм.

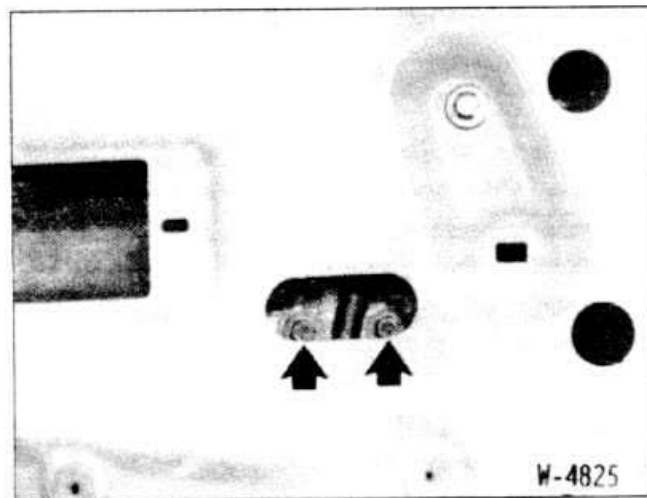

- Опустить стекло на столько, чтобы стали видны болты в прорезе кузова. Ослабить болты.

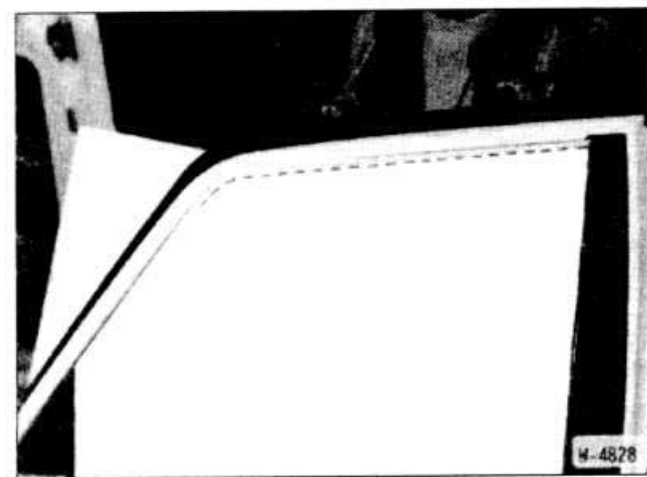

- Выровнять стекло в прорезях так, чтобы между рамой окна и краем стекла была ровная щель.
- Затянуть болты, несколько раз поднять и опустить стекло и убедиться в его нормальном движении в направляющих. В противном случае провести повторную регулировку.
- Закрепить стеклоподъемный механизм внизу в вырезе двери вместе с кабельными стяжками.

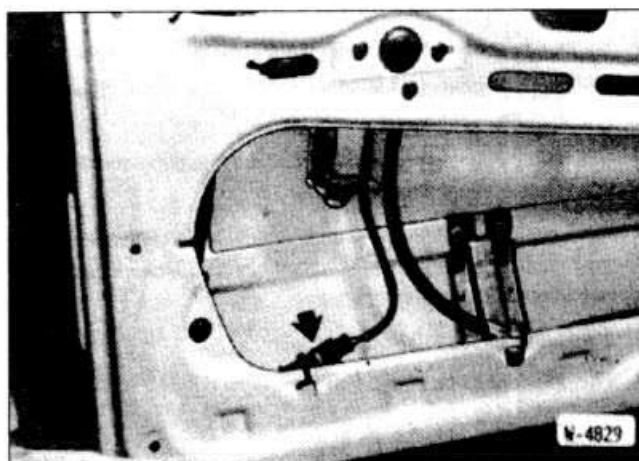

- На автомобилях с электроприводом стеклоподъемного механизма: подсоединить разъем и закрепить кабельный хомут.
 - Аккуратно наклеить пленку на вырез двери.
- Внимание:** Пленка не должна быть поврежденной, иначе в салоне будут сквозняки. Небольшие порывы можно заклеить липкой лентой.
- Установить внутреннюю облицовку двери.

СНЯТИЕ И УСТАНОВКА СТЕКЛА ОКНА ДВЕРИ**Снятие**

- Снять внутреннюю облицовку двери.
- Если внутреннее уплотнение шахты двери не снялось вместе с облицовкой, снять его.
- Снять пленку с выреза двери.

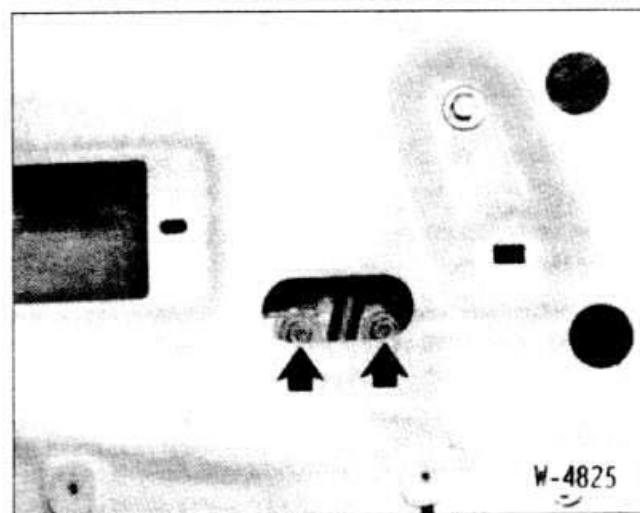

- Установить стекло в такое положение, чтобы в вырезе были видны болты крепления.
- Отвернуть два болта крепления стекла.

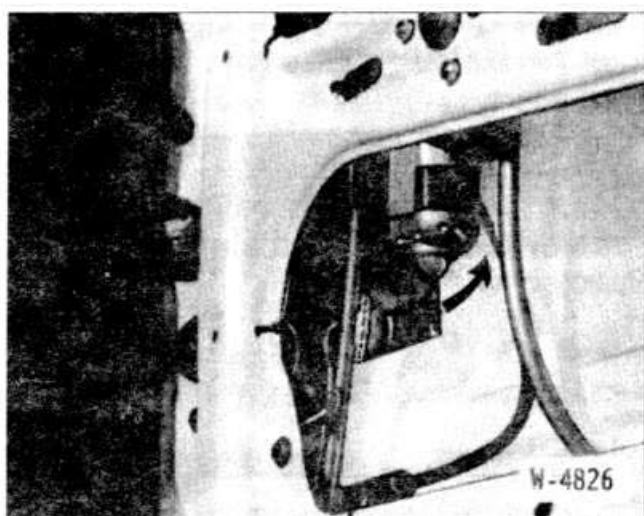

- Наклонить стекло вперед из направляющей.



- Вытащить стекло вверх.

Установка

- Вставить стекло сверху.
- Вставить стекло спереди в направляющую и сзади закрепить 2 болтами.
- Отрегулировать стекло.
- Аккуратно наклеить пленку на вырез двери. Пленка не должна быть поврежденной, иначе в салоне будут сквозняки.
- Установить уплотнение шахты двери зажимами на облицовке двери. Установить внутреннюю облицовку двери.

СНЯТИЕ И УСТАНОВКА ЦИЛИНДРА ЗАМКА

Снятие

- Снять внутреннюю облицовку двери.
- Снять пленку в верхней части двери.

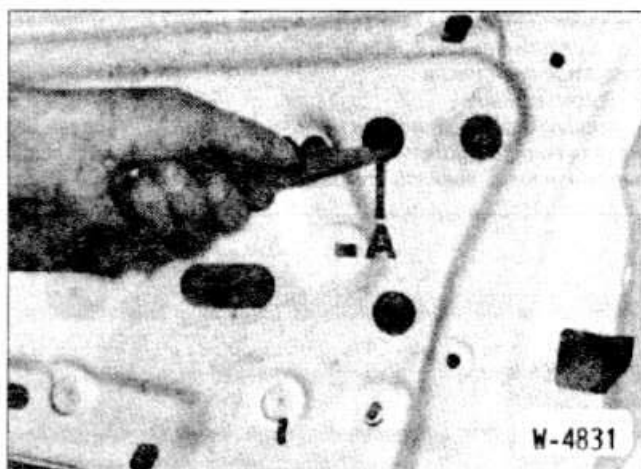

- Отжать назад отверткой зажимы цилиндра замка.

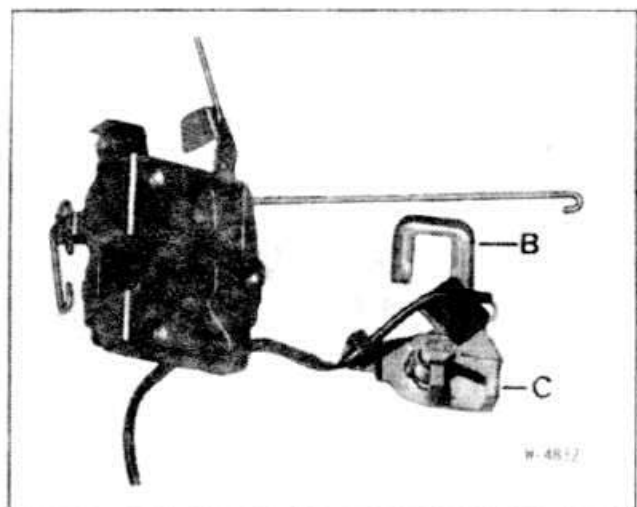

- Снять шайбу изнутри. При наличии обогрева замка снять кольцо обогревателя, а при наличии системы замков с центральным управлением снять стяжку -С-.

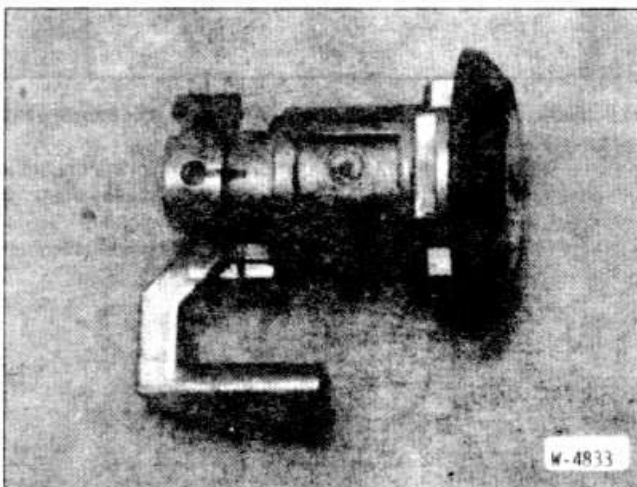

- Вытащить цилиндр замка из выреза в двери.

Установка

- Вставить цилиндр замка с прокладкой в дверь. Широкий вырез в шайбе должен располагаться сверху.
- При наличии обогрева замка вставить кольцо обогревателя в комплекте с зажимом.
- На автомобилях с системой замков с центральным управлением изнутри отверткой надеть на цилиндр замка сначала стяжку -С-, а затем скобу -В-.
- Наклеить на дверь пленку.
- Установить внутреннюю облицовку двери.

Снятие и установка замка двери

- Снять внутреннюю облицовку двери.

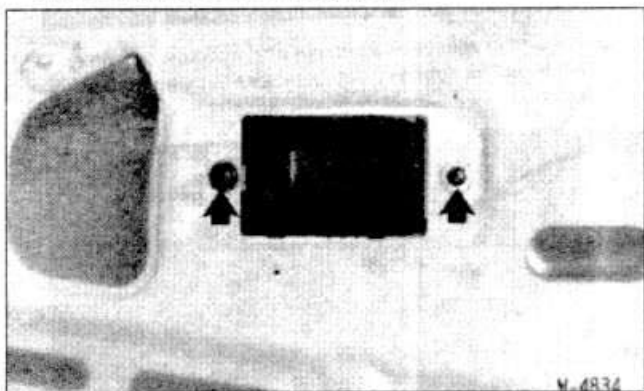

- Отвернуть ручку двери и отсоединить тягу.

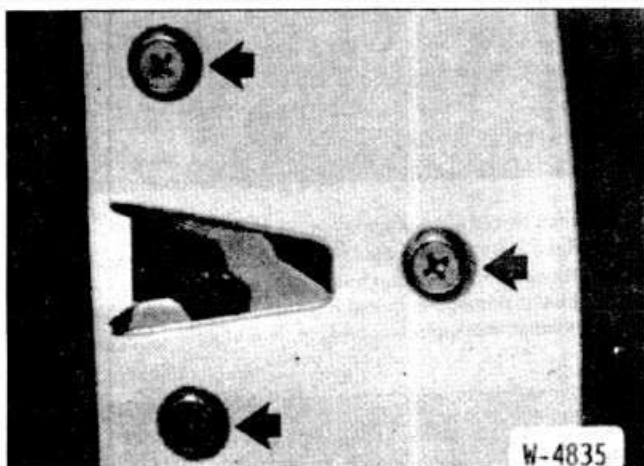

- Отвернуть 3 винта из двери.
- Вынуть из двери замок. При наличии системы замков с центральным управлением отсоединить от замка тягу.

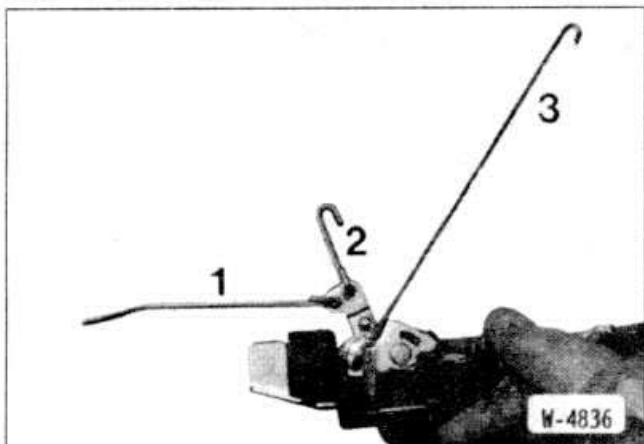
Установка

- К замку должны быть подсоединены следующие тяги: 1 — к кнопке блокировки двери, 2 — к системе замков с центральным управлением, 3 — к ручке двери.
- Вставить замок в дверь и соответственно подсоединить тяги. Некоторые тяги изогнуты. Тяги устанавливать так, чтобы они нигде не прикасались к двери. Обеспечить свободное перемещение тяг.
- Закрепить замок в двери 3 винтами.
- Привернуть ручку двери.

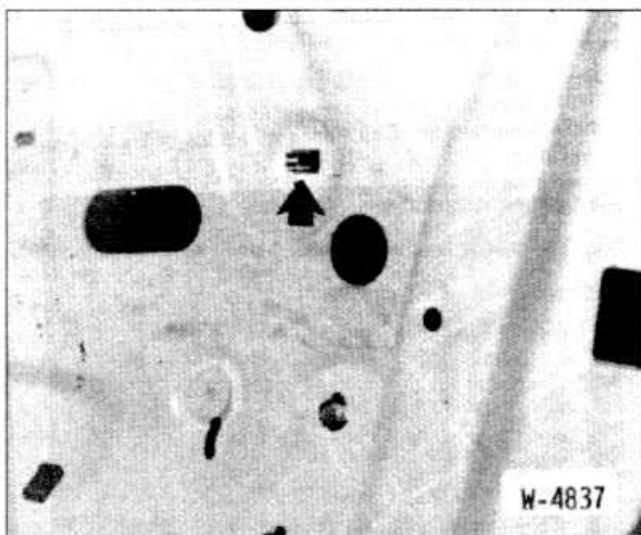

- Надеть на тягу ручки двери пластмассовый зажим и изнутри вставить зажим в дверь.
- Проверить функционирование замка двери, ручки двери и системы замков с центральным управлением.
- Установить внутреннюю облицовку двери.

СНЯТИЕ И УСТАНОВКА МОТОРА СИСТЕМЫ ЗАМКОВ С ЦЕНТРАЛЬНЫМ УПРАВЛЕНИЕМ**Снятие**

- Снять внутреннюю облицовку двери.

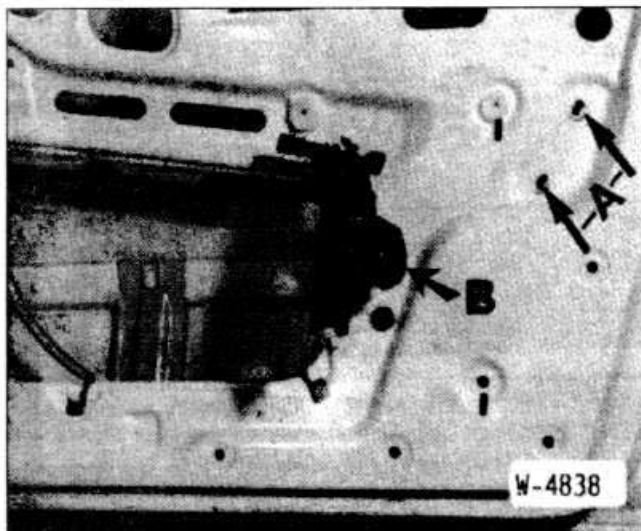

- Отвернуть болты -А- исполнительного мотора -В-. Отсоединить тягу мотора от замка двери. Вынуть исполнительный мотор из двери. Отсоединить электрические провода от исполнительного мотора.

Установка

- Подсоединить разъем к исполнительному мотору.

- Подсоединить тягу к исполнительному мотору.
- Вставить исполнительный мотор в дверь, подсоединить тягу к замку.
- Разместить исполнительный мотор в двери так, чтобы он был обращен назад.
- Привернуть исполнительный мотор.
- Проверить функционирование замка двери и системы замков с центральным управлением.
- Установить внутреннюю облицовку двери.

СНЯТИЕ И УСТАНОВКА СРЕДНЕЙ КОНСОЛИ И ПОЛКИ ПОД ПРИБОРНОЙ ДОСКОЙ

Снятие

- Отключить провод массы от аккумулятора.
- Вытащить пепельницу. При необходимости снять патрон лампы подсветки.

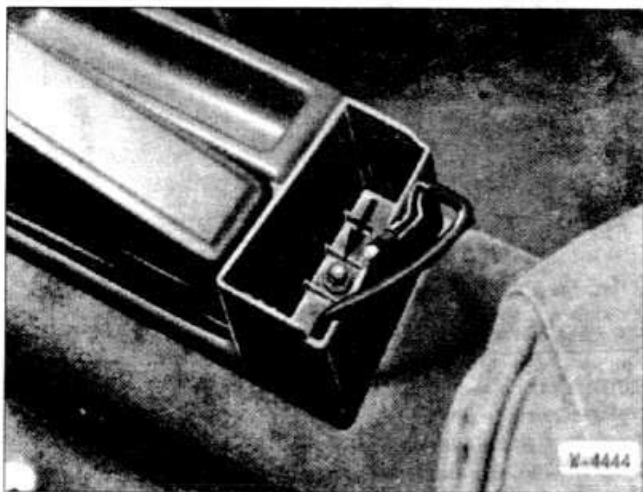

- Отвернуть винт крепления полки. Оттянуть консоль назад, освободить ее переднюю сторону и стащить с рычага ручного тормоза.



- Отвернуть передние винты крепления пепельницы на консоли.

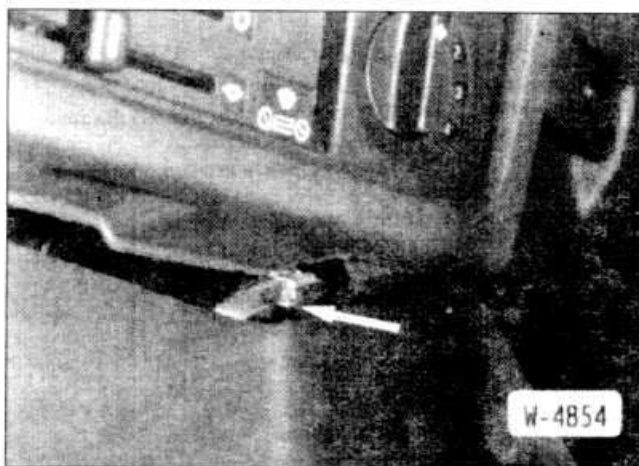

- Отвернуть винт крепления консоли под пультом отопителя.
- При механической коробке передач: снять ручку переключения передач.

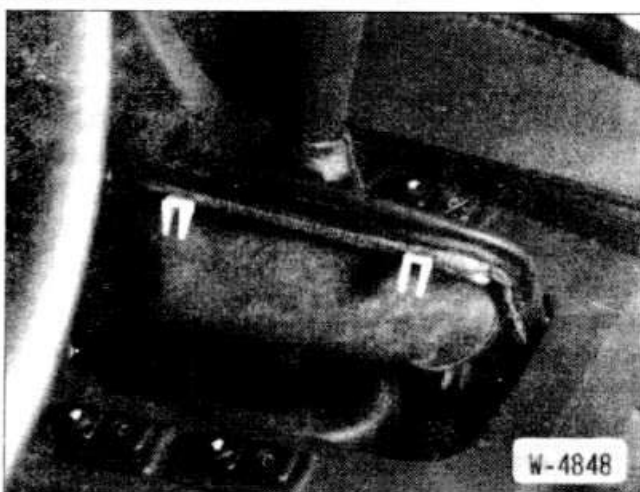

- Стянуть вверх чехол из искусственной кожи.
- На автомобилях с автоматической трансмиссией: снять накладку рукоятки переключения, отвернуть расположенные под ней винты, снять облицовку; если имеется переключатель стеклоподъемного механизма с электроприводом, вытащить его.

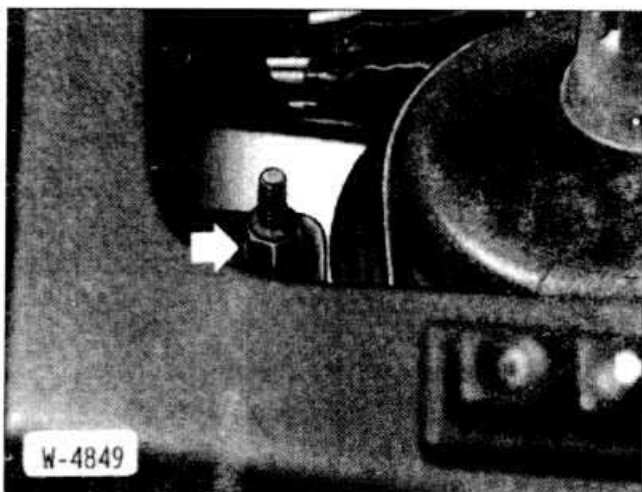

- Вытащить звукоизоляционную прокладку. Отвернуть гайку консоли.



- Снять нижнюю полку под приборной доской. Для этого повернуть широкой отверткой замки (стрелки) на 90°. Снять накладку.

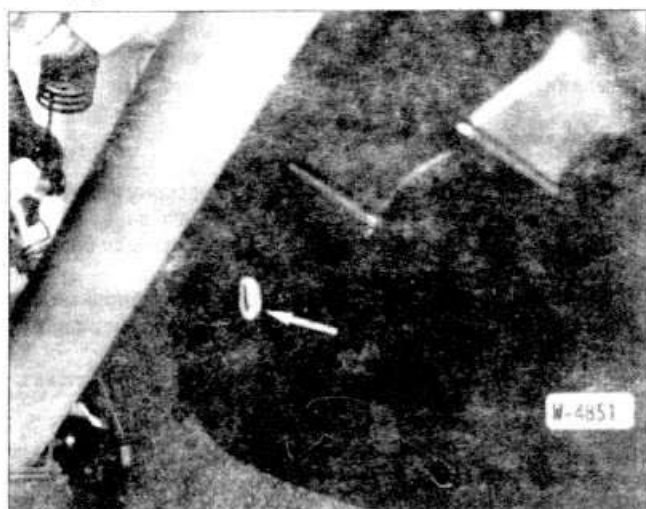

- С обеих сторон повернуть замок на 90° и вытащить консоль назад. Если имеются разъемы к переключателям, отсоединить их.

Установка

- Вставить консоль, подсоединить разъемы к переключателям.
- Закрепить консоль поворотом обоих замков на 90°.
- Завернуть винт крепления консоли под пультом отопителя.
- Вставить накладку приборной доски и закрепить поворотом замков.

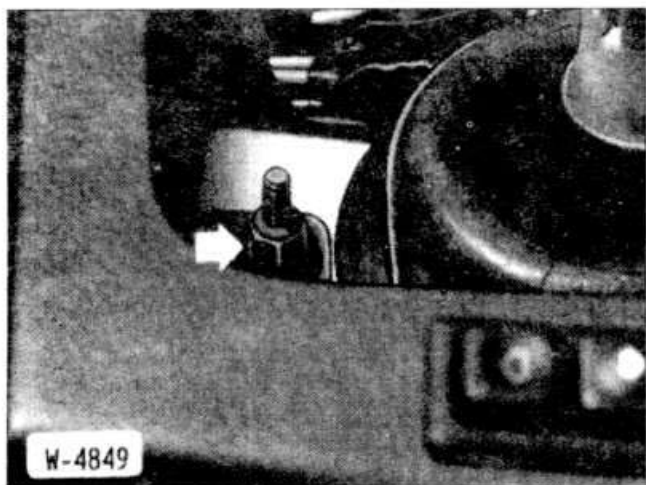

- Завернуть 2 винта крепления пепельницы спереди.

- Навернуть гайку. Вложить звукоизоляционную прокладку.
- Надеть на рукоятку переключения чехол из искусственной кожи, вставить плату в консоль.
- Сильно прижать рукоятку рычага переключения. Она должна заскочить в стопор.
- На автомобилях с автоматической трансмиссией: вставить облицовку рукоятки переключения и привернуть винтами, предварительно вставить переключатель стеклоподъемного механизма с электроприводом. Поставить накладку.
- Вставить консоль пепельницы и вставить ее (стрелки) в

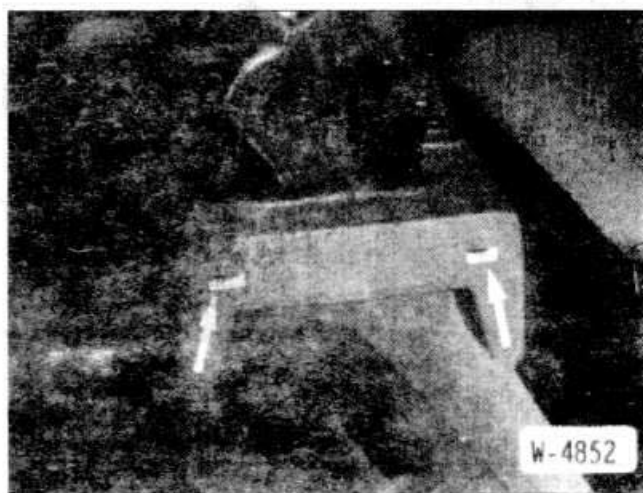

среднюю консоль.

- Закрепить консоль винтом. Вставить пепельницу.
- Подключить провод массы к аккумулятору.

СНЯТИЕ И УСТАНОВКА СТЕКЛА ЗЕРКАЛА

Снятие

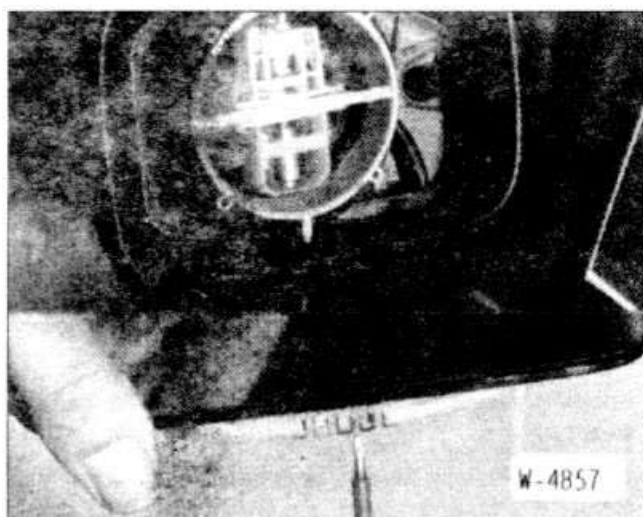

- Ввести узкую отвертку снизу в отверстие в зеркале.
- Вставить отвертку в шлицы и нажать в сторону автомобиля. Тем самым происходит разблокирование и стекло зеркала снимается.

Установка

- Повернуть кольцо фиксатора по часовой стрелке, чтобы выемки в кольце встали против прилива с задней стороны стекла зеркала.
- Вставить стекло зеркала, прижать и зафиксировать поворотом отвертки кольца фиксатора.

СНЯТИЕ И УСТАНОВКА НАРУЖНОГО ЗЕРКАЛА

Снятие

Отжать пластмассовую накладку зеркала. Вытащить демпфирующий фетр.

- На автомобилях с обогревом или электрическим приводом зеркала отсоединить разъем -В-.

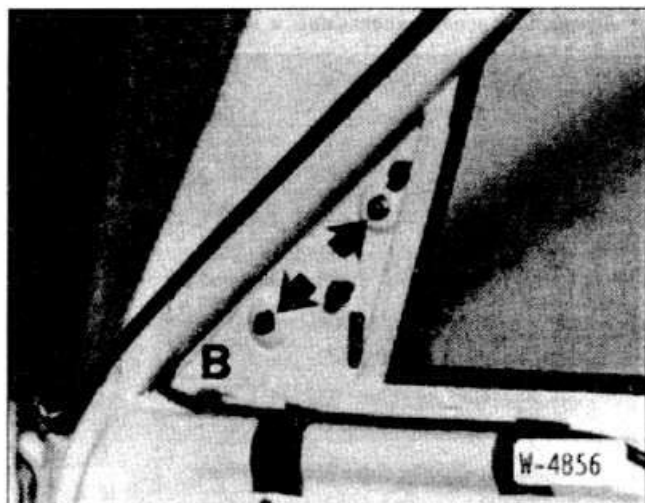

- Отвернуть 2 гайки крепления зеркала. Снять зеркало.

Установка

- Вставить зеркало и закрепить 2 гайками.
- Если имеется разъем, подсоединить его.
- Вставить демпфирующий фетр в направляющие.

РАБОТЫ ПО ТЕХНИЧЕСКОМУ У ОБСЛУЖИВАНИЮ КУЗОВА

Внимание: Шумы при намотке ленты ремня безопасности обусловлены принципом функционирования. При появлении сильных шумов ремень можно заменить. Однако для устранения шумов ни в коем случае не должно применяться масло или смазка. Намоточный автомат не подлежит разборке, так как при этом может выскочить сильно сжатая пружина. Опасность нанесения травмы!

- Полностью вытянуть ремень безопасности и проверить отсутствие разделения волокон. Повреждения ремня могут возникнуть, например, при его заклинивании или от горящего пепла сигареты. В этом случае ремень безопасности подлежит замене.
- Если обнаруживаются места потертостей, однако без отделения волокон, ремень заменять не следует.
- При затрудненном перемещении ремня безопасности проверить, не перекручен ли ремень; возможно, придется снять облицовку средней стойки.
- Если не функционирует автоматика намотки, заменить ремень безопасности.
- Ленту ремня очищать только водой с мылом, ни в коем случае не пользоваться растворителями или химическими очистителями.

Смазка элементов кузова

- В рамках регламентных работ по техническому обслуживанию подтянуть и при необходимости смазать запорные устройства дверей, капота моторного отсека и крышки багажного отсека.
- Смазывать запорные цапфы замков дверей, запорные проушины и контактные поверхности защелок, например смазкой «Optimol-Optitemp TT1».
- Смазать направляющие ролики капота моторного отсека.